

349

MICROMETRI CON INDICATORE

- Lettura comparatore 0,001mm
- Graduazione micrometro 0,01mm
- Frizione sul codolo
- Superfici riportate in metallo duro
- Aste riscontro (escluso 0-25mm)



349-001-01

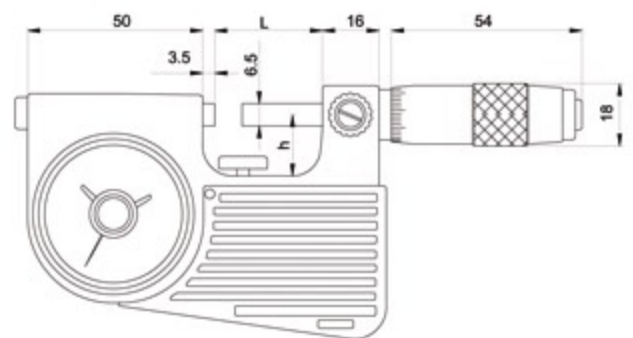

Codice	Campo	Tolleranza	Precisione	h	L
349-001-02	0-25mm	+/- 40µm	4µm	19	28,5
349-001-01	0-25mm	+/- 60µm	3µm	19	28,5
349-002-01	25-50mm	+/- 60µm	3µm	30	53,5
349-003-01	50-75mm	+/- 60µm	4µm	45	78,5
349-004-01	75-100mm	+/- 60µm	4µm	57	103,5

341

MICROMETRI PER SPESSORI TUBI

- Ideali per misure spessori parti cilindriche
- Graduazione 0,01mm
- Superfici riportate in metallo duro
- Frizione sul codolo
- Aste riscontro (escluso 0-25mm)



341-001-04

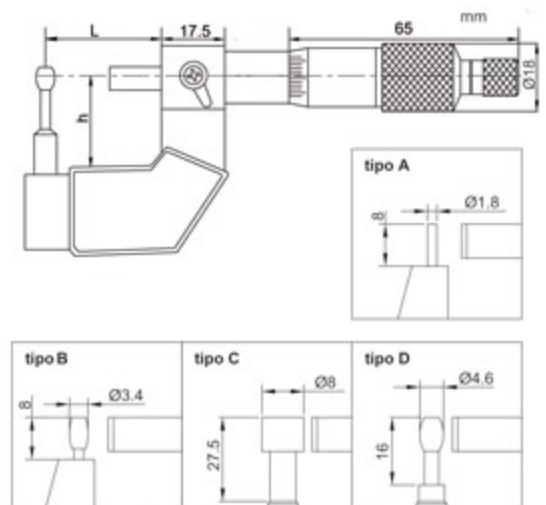

Codice	Campo	Tipo	Precisione	h	L
341-001-01	0-25mm	A	6µm	24	31
341-002-01	25-50mm	A	6µm	32	57
341-001-02	0-25mm	B	6µm	24	31
341-002-02	25-50mm	B	6µm	32	57
341-001-03	0-25mm	C	6µm	24	31
341-001-04	0-25mm	D	6µm	24	31